



ЭЛЕКТРОГЕНЕРАТОРНАЯ УСТАНОВКА

GE6000JNS / GE6000JNS ATS

GE7000JNS / GE7000JNS ATS

GE9000JNS / GE9000JNS ATS

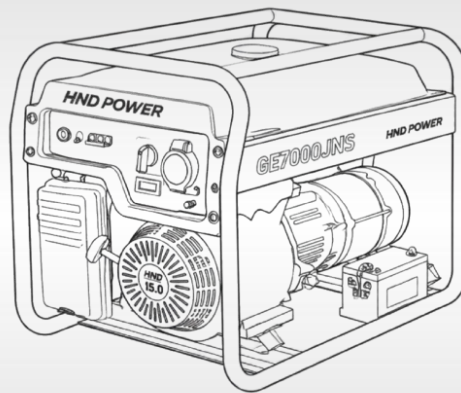

РУКОВОДСТВО ПО ЭКСПЛУАТАЦИИ

Благодарим Вас за выбор электрогенераторной установки HND!

В данном руководстве приведены сведения по эксплуатации и техническому обслуживанию электрогенераторных установок **GE6000JNS, GE7000JNS и GE9000JNS**, а также их версий с блоком автоматического ввода резерва (ATS).

Информация в настоящем Руководстве соответствует состоянию продукции на момент его подписания в печать.

Компания-изготовитель оставляет за собой право вносить изменения в конструкцию продукции и содержание Руководства без предварительного уведомления и без принятия на себя дополнительных обязательств.

Запрещается воспроизведение любой части данной публикации без письменного разрешения производителя.

Настоящее Руководство является неотъемлемой частью электрогенераторной установки и должно передаваться новому владельцу при её продаже.

Обращайте особое внимание на указания, сопровождаемые следующими обозначениями:

⚠ ПРЕДУПРЕЖДЕНИЕ Указывает на высокую вероятность серьёзных травм или гибели при нарушении инструкций.

ВНИМАНИЕ: Указывает на риск травмирования людей или повреждения оборудования при несоблюдении инструкций.

ПРИМЕЧАНИЕ: Содержит дополнительную полезную информацию.

При возникновении вопросов по эксплуатации или обслуживанию электрогенераторной установки обращайтесь к уполномоченному дилеру ООО «Мотор-Плейс».

⚠ ПРЕДУПРЕЖДЕНИЕ

Конструкция электрогенераторной установки обеспечивает безопасную и надёжную эксплуатацию при соблюдении всех требований настоящего Руководства.

Перед началом работы внимательно ознакомьтесь с данным Руководством.

Несоблюдение инструкций может привести к травмированию людей или повреждению оборудования.

- Иллюстрации, приведённые в Руководстве, могут отличаться в зависимости от модели генератора.

СОДЕРЖАНИЕ

1. МЕРЫ БЕЗОПАСНОСТИ.....	3
2. РАСПОЛОЖЕНИЕ ПРЕДУПРЕЖДАЮЩИХ ТАБЛИЧЕК.....	7
3. ОПИСАНИЕ УСТРОЙСТВА. КОМПЛЕКТАЦИЯ	9
4. КОНТРОЛЬНЫЙ ОСМОТР ПЕРЕД НАЧАЛОМ РАБОТЫ.....	17
5. ПУСК ДВИГАТЕЛЯ	23
6. ЭКСПЛУАТАЦИЯ ЭЛЕКТРОГЕНЕРАТОРНОЙ УСТАНОВКИ	30
7. ОСТАНОВКА ДВИГАТЕЛЯ	35
8. ТЕХНИЧЕСКОЕ ОБСЛУЖИВАНИЕ.....	37
9. ТРАНСПОРТИРОВКА / ХРАНЕНИЕ.....	45
10. ВОЗМОЖНЫЕ НЕИСПРАВНОСТИ И СПОСОБЫ ИХ УСТРАНЕНИЯ	49
11. ТЕХНИЧЕСКИЕ ХАРАКТЕРИСТИКИ.....	51
12. АДРЕСА ДИЛЕРОВ И ДОПОЛНИТЕЛЬНАЯ ИНФОРМАЦИЯ	52

1. МЕРЫ БЕЗОПАСНОСТИ

ВАЖНЫЕ СВЕДЕНИЯ ПО МЕРАМ БЕЗОПАСНОСТИ

Конструкция электрогенераторных установок HND Power предусматривает их использование в качестве источника электроэнергии, соответствующего заявленным характеристикам. Использование оборудования не по назначению может привести к травмированию оператора или повреждению имущества. Большинство несчастных случаев можно предотвратить при соблюдении указаний, приведённых в настоящем Руководстве, а также нанесённых непосредственно на установку.

Запрещается вносить какие-либо изменения в конструкцию электрогенераторной установки. Это может привести к её поломке, а также к повреждению подключённого оборудования.

- Запрещается устанавливать на выхлопную трубу удлинительные насадки.
- Запрещается вносить изменения в систему впуска.
- Запрещается вносить изменения в систему управления.
- Запрещается снимать панель управления и изменять подключение проводов.

ВНИМАНИЕ!

Суммарная наработка электрогенераторной установки в режиме 10% перегрузки от номинальной мощности (с учётом перерывов, необходимых для восстановления нормального теплового режима) — не более 50 моточасов.

Время работы в режиме максимальной мощности — не более 30 минут.

Обязанности оператора

Оператор должен:

- Знать способы экстренной остановки двигателя;
- Уметь пользоваться органами управления, выходными розетками и соединениями;
- Не допускать к эксплуатации установки лиц, не ознакомленных с правилами её использования;
- Не допускать детей к работающей установке без присмотра взрослых.

Внимательно изучите инструкции по эксплуатации и обслуживанию, приведённые в настоящем Руководстве. Несоблюдение требований может привести к несчастным случаям, включая поражение электрическим током или отравление выхлопными газами.

Запрещается эксплуатация установки со снятыми защитными крышками. Попадание рук, одежды или посторонних предметов в движущиеся части может привести к травмам и поломке оборудования.

Перед выполнением любых работ по обслуживанию или разборке генератора внимательно ознакомьтесь с настоящим Руководством. При необходимости обратитесь к официальному дилеру ООО «Мотор-Плейс»

Опасность отравления углекислым газом

Отработавшие газы содержат токсичный оксид углерода (СО) — бесцветный газ без запаха. Вдыхание выхлопных газов может привести к потере сознания и смерти.

При работе двигателя в закрытых или частично закрытых помещениях концентрация отработавших газов может быстро достичь опасного уровня.

Эксплуатация электрогенераторной установки в гаражах, жилых помещениях, а также вблизи открытых окон или дверей запрещена.

Опасность поражения электрическим током

Электрогенераторная установка вырабатывает напряжение, достаточное для поражения электрическим током при нарушении правил безопасности.

Эксплуатация генератора в условиях повышенной влажности (дождь, снег), а также в непосредственной близости от бассейнов, оросительных систем и других источников воды запрещена.

Запрещается прикасаться к генератору и элементам электрической цепи мокрыми руками.

Защищайте электрогенераторную установку от воздействия влаги.

При эксплуатации под открытым небом перед каждым запуском проверяйте состояние электрических компонентов панели управления. Попадание влаги может привести к неисправности, короткому замыканию или поражению электрическим током.

При получении удара электрическим током немедленно обратитесь за медицинской помощью.

Подключение электрогенераторной установки к бытовой электрической сети допускается только при наличии соответствующего оборудования и должно выполняться квалифицированным специалистом.

Эксплуатация генератора без устройства защитного отключения (УЗО) запрещается.

Опасность пожара и получения ожогов

Не используйте электрогенераторную установку в пожароопасных местах.

При установке генератора в закрытых или частично закрытых помещениях необходимо обеспечить достаточную вентиляцию и принять дополнительные меры противопожарной безопасности.

Выпускная система двигателя во время работы сильно нагревается.

- Во время работы генератор должен располагаться на расстоянии не менее 1 метра от зданий, стен и другого оборудования.
- Не устанавливайте генератор внутри помещений или вблизи строений без надлежащей вентиляции.
- Не размещайте легковоспламеняющиеся материалы вблизи генератора.

Некоторые части двигателя внутреннего сгорания во время работы нагреваются и могут вызвать ожоги. Соблюдайте предупреждающие указания, нанесённые на электрогенераторную установку.

Во время работы глушитель нагревается до высокой температуры и остаётся горячим некоторое время после остановки двигателя. Не прикасайтесь к глушителю. Перед хранением убедитесь, что двигатель остыл.

При возгорании электрогенераторной установки запрещается использовать воду для тушения. Применяйте огнетушители, предназначенные для тушения электрооборудования и горючих жидкостей.

При вдыхании продуктов горения немедленно обратитесь за медицинской помощью.

Меры предосторожности при обращении с топливом

Бензин является легковоспламеняющимся веществом. Пары бензина взрывоопасны. После работы генератора дайте двигателю остыть перед заправкой.

Заправку топливного бака производите только при остановленном двигателе, на открытом воздухе или в хорошо проветриваемом помещении.

Не переполняйте топливный бак.

Запрещается курить и использовать открытый огонь вблизи топлива, а также допускать появление искр.

Храните бензин только в специально предназначенных для этого ёмкостях.

Перед запуском двигателя убедитесь, что пролитое топливо полностью удалено.

Утилизация

Для защиты окружающей среды не выбрасывайте электрогенераторную установку, отработавшие аккумуляторные батареи и моторное масло вместе с бытовыми отходами, а также не сливайте отработанное масло в почву или водоёмы. Соблюдайте требования местного законодательства по утилизации подобных отходов или обратитесь за консультацией к официальному дилеру ООО «Мотор-Плейс».

Утилизацию отработанного моторного масла производите без нанесения вреда окружающей среде. Рекомендуется сливать отработанное масло в герметичную ёмкость и передавать его в специализированные пункты приёма. Запрещается сливать отработанное масло в мусоросборные контейнеры, канализацию, а также на землю.

Неправильная утилизация аккумуляторных батарей может нанести вред окружающей среде. Утилизируйте аккумуляторы в соответствии с действующими требованиями. При необходимости обратитесь к официальному дилеру ООО «Мотор-Плейс» для их замены и утилизации.

2. РАСПОЛОЖЕНИЕ ПРЕДУПРЕЖДАЮЩИХ ТАБЛИЧЕК

Надписи, содержащиеся на предупреждающих табличках, информируют о потенциальной опасности получения серьёзных травм.

Внимательно ознакомьтесь с текстом на табличках и ярлыках, а также с предупреждениями, приведёнными в настоящем Руководстве.

Если предупреждающая наклейка повреждена, отклеилась или стала трудночитаемой, обратитесь к официальному дилеру ООО «Мотор-Плейс» для её замены.

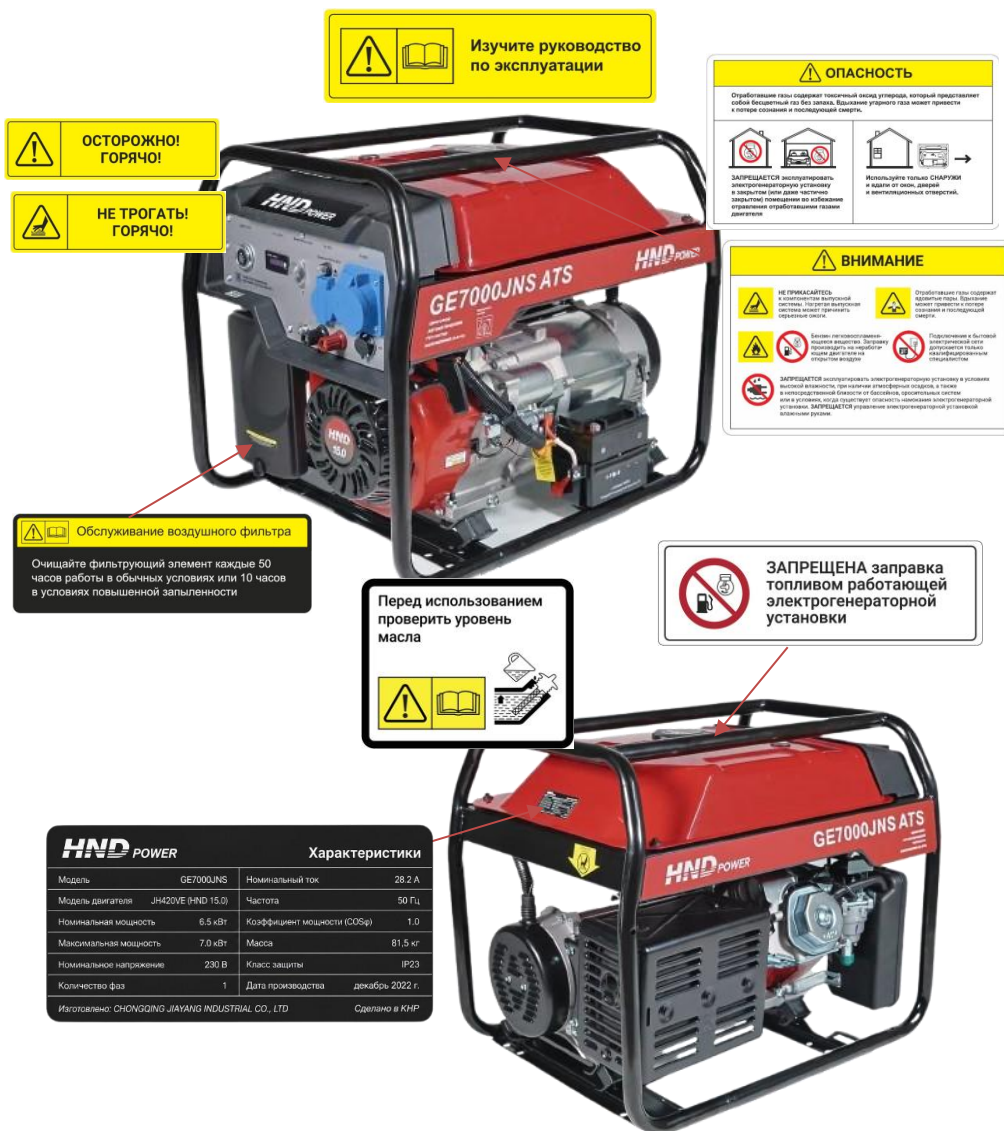

 Изучите руководство по эксплуатации

 **ОСТОРОЖНО!
ГОРЯЧО!**

 **НЕ ТРОГАЙ!
ГОРЯЧО!**

 **Обслуживание воздушного фильтра**
Очищайте фильтрующий элемент каждые 50 часов работы в обычных условиях или 10 часов в условиях повышенной запыленности

 **Перед использованием
проверить уровень
масла**

 **ЗАПРЕЩЕНА заправка
топливом работающей
электрогенераторной
установки**

 **ОПАСНОСТЬ**
Статорная часть содержит токоведущие элементы, которые представляют собой электрический ток. Выделение воздуха под давлением приводит к повреждению и последующей смерти.
   
ЗАПРЕЩАЕТСЯ эксплуатировать электрогенераторную установку в закрытом помещении или в закрытом помещении с частыми заездами, особенно на объектах с повышенным содержанием газа.
Используйте только СПАРУЖИ и кабели от изоляционных и вентиляционных отверстий.

 **ВНИМАНИЕ**
 **НЕ ПРИКАСАЙТЕСЬ** к клеммам электрической системы. Не прикасайтесь к клеммам электрической системы, когда двигатель работает.
 **Всегда отсоединяйте** топливную систему. Запрещается эксплуатировать генераторную установку с топливными системами, которые не соответствуют требованиям безопасности.
 **ЗАПРЕЩАЕТСЯ** эксплуатировать электрогенераторную установку в условиях высокой влажности, при сильном тумане, дожде, снегопаде, в тумане и в неблагоприятных условиях от безопасности, окружающей среде, или в условиях, когда структура объекта вызывает повышенную электропроводность установки. **ЗАПРЕЩАЕТСЯ** эксплуатировать электрогенераторную установку в условиях высокой влажности.

HND POWER		Характеристики	
Модель	GE7000JNS	Номинальный ток	28.2 А
Модель двигателя	JH420VE (HND 15.0)	Частота	50 Гц
Номинальная мощность	6.5 кВт	Коэффициент мощности (COSφ)	1.0
Максимальная мощность	7.0 кВт	Масса	81.5 кг
Номинальное напряжение	230 В	Класс защиты	IP23
Количество фаз	1	Дата производства	декабрь 2022 г.
Изготовлено: CHONGQING JIAYANG INDUSTRIAL CO., LTD		Сделано в КНР	



- Конструкция электрогенераторной установки HND Power обеспечивает безопасную и надёжную эксплуатацию при условии соблюдения всех требований изготовителя.

Перед началом работы внимательно прочтите и изучите настоящее Руководство.

Несоблюдение инструкций может привести к травмированию людей или повреждению оборудования.



- Отработавшие газы содержат токсичный оксид углерода – бесцветный газ без запаха. Вдыхание выхлопных газов может привести к потере сознания и смерти.
- При работе двигателя в закрытом помещении (или даже в частично закрытом помещении) воздух может содержать опасную концентрацию отработавших газов.
- Эксплуатация электрогенераторной установки в гаражах, домах или вблизи открытых окон или дверей запрещена.



- Подключение электрогенераторной установки к бытовой электрической сети допускается только при наличии соответствующего оборудования и должно выполняться квалифицированным специалистом.
- Монтаж электрической проводки для подключения резервного питания должен выполняться квалифицированным электриком в соответствии с действующими нормами и правилами.
- Неправильное подключение может привести к подаче напряжения в внешнюю электрическую сеть, что создаёт риск поражения электрическим током и может стать причиной пожара.
- При восстановлении подачи электроэнергии генератор может выйти из строя или вызвать возгорание электропроводки.



- Нагретые элементы выпускной системы могут вызвать серьёзные ожоги.
Не прикасайтесь к глушителю и другим элементам системы сразу после остановки двигателя.

3. ОПИСАНИЕ УСТРОЙСТВА

КОМПЛЕКТАЦИЯ

1. РУКОВОДСТВО ПОЛЬЗОВАТЕЛЯ.
2. КОМПЛЕКТ ИНСТРУМЕНТОВ:
 - а) СВЕЧНОЙ КЛЮЧ;
 - б) КЛЮЧ ГАЕЧНЫЙ;
 - в) ОТВЕРТКА;
 - г) ВОРОНКА (ЛЕЙКА) С ШЛАНГОМ.
3. ТРАНСПОРТИРОВОЧНЫЙ НАБОР:
 - а) КОЛЁСА (2 ШТ.);
 - б) ОСЬ КОЛЁСНАЯ;
 - в) ОПОРЫ (НОЖКИ) С КРЕПЛЕНИЯМИ;
 - г) КРЕПЁЖНЫЕ ЭЛЕМЕНТЫ (БОЛТЫ, ГАЙКИ, ШПЛИНТЫ);
 - д) СКЛАДНЫЕ РУКОЯТКИ (2 ШТ.)
4. ШТЕПСЕЛЬ (2 конт.) ДЛЯ РОЗЕТКИ 230В (1 ШТ.)
5. ШТЕПСЕЛЬ (3 конт.) ДЛЯ РОЗЕТКИ 230В (1 ШТ.)
6. КЛЮЧИ ЗАЖИГАНИЯ (2 ШТ.)

ОРГАНЫ УПРАВЛЕНИЯ И ОСОБЕННОСТИ

ОСНОВНЫЕ УЗЛЫ И КОМПОНЕНТЫ

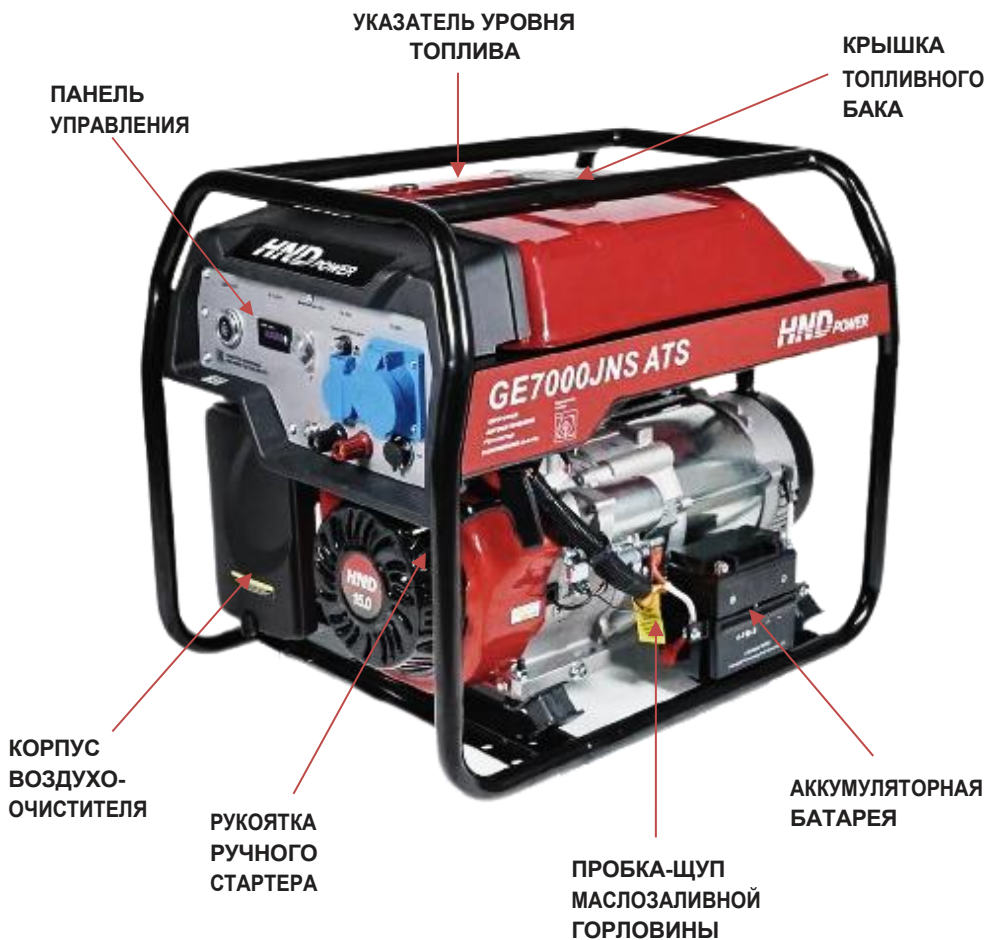

Запишите серийный номер рамы и серийный номер двигателя в приведённых ниже строках. Эти номера могут потребоваться при заказе запасных частей.

Серийный номер рамы: _____

Серийный номер двигателя: _____

ОРГАНЫ УПРАВЛЕНИЯ И ОСОБЕННОСТИ

ПАНЕЛЬ УПРАВЛЕНИЯ



1. Замок зажигания (выключатель двигателя)
2. Многофункциональный дисплей
3. Выключатель цепи
4. Предохранитель цепи
5. Розетка переменного тока 230 В (силовая 32А)
6. Розетка переменного тока 230 В (стандартная 16А)
7. Клеммы постоянного тока (230 В) (в GE7000 и GE9000)
8. Клемма заземления
9. Разъём для подключения блока АВР (для типа ATS) .

GE7000JNS ATS



GE7000JNS



ОРГАНЫ УПРАВЛЕНИЯ И ОСОБЕННОСТИ

ОРГАНЫ УПРАВЛЕНИЯ

Рычаг управления топливным краном

Рычаг управления топливным краном расположен между топливным баком и карбюратором.

Перед запуском двигателя убедитесь, что топливный кран находится в положении **ОТКРЫТО**.

После остановки двигателя переведите топливный кран в положение **ЗАКРЫТО**.

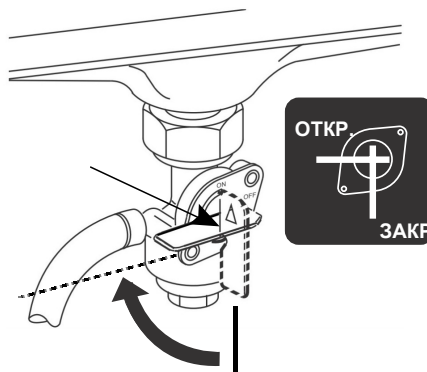

Рычаг воздушной заслонки

Рычаг воздушной заслонки предназначен для открытия и закрытия воздушной заслонки карбюратора.

Положение **ЗАКРЫТО** используется для обогащения топливовоздушной смеси при запуске холодного двигателя.

Положение **ОТКРЫТО** обеспечивает нормальную работу двигателя после запуска и при запуске прогретого двигателя.



Пусковая рукоятка стартера

Рукоятка стартера используется для запуска двигателя.

Потяните рукоятку стартера плавно до появления сопротивления, затем резко потяните для проворачивания коленчатого вала и запуска двигателя.

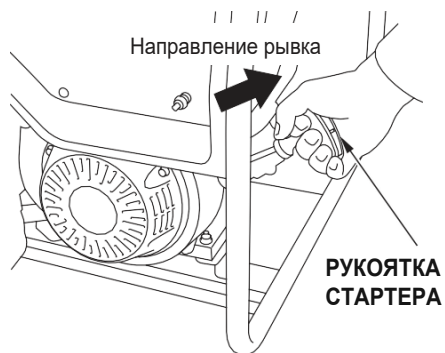

ОРГАНЫ УПРАВЛЕНИЯ И ОСОБЕННОСТИ

ВЫКЛЮЧАТЕЛЬ ДВИГАТЕЛЯ
(С КЛЮЧОМ ЗАЖИГАНИЯ)

АВТОМАТИЧЕСКИЙ
ВЫКЛЮЧАТЕЛЬ ЦЕПИ

ПРЕДОХРАНИТЕЛЬ
ЦЕПИ



Выключатель двигателя

Выключатель двигателя служит для включения и отключения подачи питания на электрогенераторную установку, а также для остановки двигателя. Для включения используется ключ зажигания, входящий в комплект поставки или кнопка запуска (для генератора с блоком АВР)

Автоматический выключатель цепи

Автоматический выключатель цепи предназначен для включения и отключения подачи электроэнергии на розетки. При коротком замыкании или пере-грузке он автоматически срабатывает и размыкает цепь, защищая генератор и подключённое оборудование.

Предохранитель цепи

Предохранитель цепи предназначен для защиты электрической цепи от перегрузок и короткого замыкания. При превышении допустимой нагрузки предохранитель отключает подачу электроэнергии на стандартную розетку. После устранения причины срабатывания, предохранитель можно включить повторно.

ОРГАНЫ УПРАВЛЕНИЯ И ОСОБЕННОСТИ



Розетка переменного тока 230 В (стандартная)

Розетка предназначена для подключения потребителей переменного тока напряжением 230 В. Используется для подключения бытовых приборов и электроинструмента соответствующей мощности.

Розетка переменного тока 230 В (силовая)

Силовая розетка предназначена для подключения нагрузки повышенной мощности. Максимально допустимая нагрузка зависит от модели генератора и характеристик подключаемого оборудования. Защита цепи розеток осуществляется автоматическим выключателем и предохранителем цепи.

Клемма заземления

Клемма заземления предназначена для подключения генератора к системе заземления. Перед началом эксплуатации генератор должен быть обязательно заземлён. Заземляющий провод должен быть подключён к клемме заземления и надёжно соединён с заземляющим контуром. Перед выполнением подключения рекомендуется проконсультироваться с квалифицированным специалистом.

Внимание! Перед началом эксплуатации электрогенераторная установка должна быть обязательно заземлена. Подключение заземления должно выполняться в соответствии с требованиями действующих норм и правил (ПУЭ, ГОСТ). Рекомендуется использовать медный провод сечением не менее 4 мм².

ОРГАНЫ УПРАВЛЕНИЯ И ОСОБЕННОСТИ



МУЛЬТИИНФОРМАЦИОННЫЙ
ДИСПЛЕЙ

РОЗЕТКА ДЛЯ БЛОКА АВР
(только в генераторах типа ATS)

Розетка для блока АВР (Автоматический Ввод Резерва)

Розетка предназначена для подключения блока автоматического ввода резерва (АВР), обеспечивающего автоматическое или ручное переключение нагрузки на резервный источник питания при сбоях в основной сети.

Блок АВР контролирует параметры сети (напряжение, частоту) и при отклонении от допустимых значений автоматически переключает нагрузку на генератор.

После восстановления параметров сети блок АВР возвращает питание на основной источник.

Розетка конструктивно предназначена для использования с данным типом электрогенераторной установки.

Схема подключения блока АВР поставляется вместе с оборудованием.

Внимание! Подключение блока АВР должно выполняться квалифицированным специалистом в соответствии с требованиями действующих норм и правил (ПУЭ, ГОСТ).

Мультиинформационный дисплей (МИД)

Многофункциональный дисплей предназначен для отображения основных параметров работы электрогенераторной установки.

В процессе работы на дисплее отображаются:

- напряжение переменного тока
- частота
- наработка двигателя (моточасы)

ОРГАНЫ УПРАВЛЕНИЯ И ОСОБЕННОСТИ

Мультимедийный дисплей при запуске.

При переводе выключателя двигателя в положение «ВКЛ» все сегменты дисплея кратковременно загораются для проверки работоспособности.

После этого дисплей последовательно отображает основные параметры работы генератора.

После запуска двигателя на дисплее отображается текущее выходное напряжение.



ЧЕТЫРЕХЗНАЧНЫЙ ЭКРАН ДИСПЛЕЯ

Общее количество рабочих часов

В данном режиме отображается суммарное время работы генератора. При работе генератора значение автоматически увеличивается.

Выходное напряжение

В данном режиме отображается приблизительное значение выходного напряжения переменного тока. Значение носит справочный характер и может незначительно отличаться от фактического.

Система предупреждения о низком уровне масла

Генератор оснащён системой защиты от работы при низком уровне масла. При снижении уровня масла ниже допустимого значения двигатель автоматически останавливается, предотвращая его повреждение. Если двигатель не запускается или внезапно остановился, в первую очередь проверьте уровень моторного масла.

Если двигатель самопроизвольно остановился и не запускается, поиск причины неисправности начинайте с проверки уровня моторного масла (см. стр. 18).

4. КОНТРОЛЬНЫЙ ОСМОТР ПЕРЕД НАЧАЛОМ РАБОТЫ

ВНИМАНИЕ:

Контрольный осмотр генератора необходимо проводить на ровной горизонтальной поверхности при остановленном двигателе.

1. Перед каждым запуском обязательно проверяйте уровень моторного масла.

ВНИМАНИЕ:

Использование неподходящего масла (в том числе для двухтактных двигателей) может привести к сокращению срока службы двигателя.

Рекомендованное масло:

Используйте моторное масло, предназначенное для 4х тактных автомобильных двигателей, соответствующее или превосходящее требования стандартов категории SF или выше по классификации API (или эквивалентное). Всегда проверяйте, чтобы на упаковке моторного масла был ярлык с указанием категории SF или выше по классификации API (или эквивалентное).

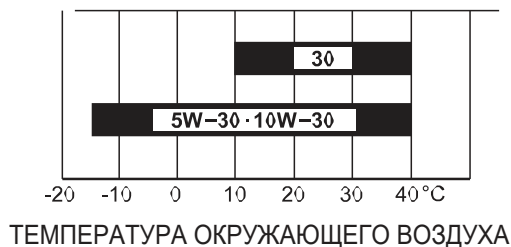

В общем случае рекомендуется использовать масло SAE **10W-30**, обеспечивающее стабильную работу двигателя при различных температурах окружающей среды. Моторные масла с иной вязкостью, указанной в таблице, могут быть использованы при условии, что средняя температура воздуха в вашем регионе не выходит за указанный температурный диапазон.

- a. Снимите крышку маслозаливной горловины и протрите контрольный щуп чистой сухой тканью.
- b. Вставьте щуп в маслозаливное отверстие, не заворачивая его, и извлеките для проверки уровня масла.
- c. Если уровень масла ниже допустимого, долейте рекомендованное моторное масло до верхнего уровня маслозаливного отверстия.

ВНИМАНИЕ:

Эксплуатация двигателя при недостаточном уровне моторного масла может привести к серьёзным повреждениям двигателя и сокращению срока его службы.

ПРИМЕЧАНИЕ:

Генератор оснащён системой защиты двигателя при низком уровне масла. При снижении уровня масла ниже минимально допустимого значения система автоматически останавливает двигатель, предотвращая его повреждение. Однако во избежание внезапной остановки генератора во время работы рекомендуется регулярно проверять уровень моторного масла перед запуском.

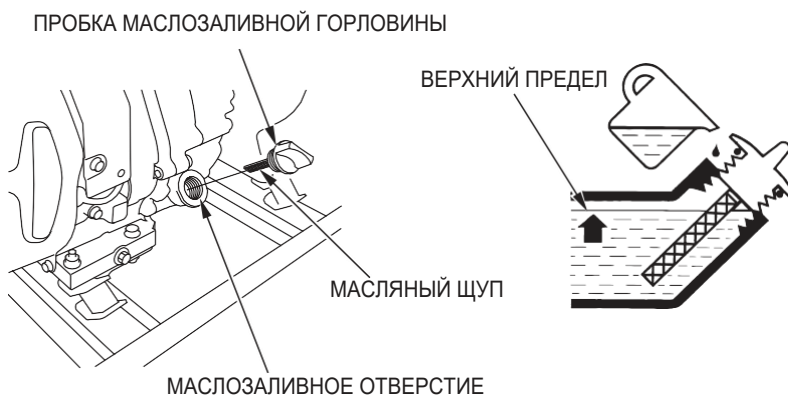

2. Проверьте уровень топлива в топливном баке.

Проверьте указатель уровня топлива. При низком уровне долейте топливо до установленного уровня. После заправки плотно закрутите крышку топливного бака. Используйте неэтилированный бензин с октановым числом не ниже АИ-92. Запрещается использовать загрязнённое топливо, а также смесь бензина с маслом.

Не допускайте попадания в топливо грязи, пыли или воды.

- Бензин является легковоспламеняющимся веществом и при определённых условиях может быть взрывоопасен.
- Заправку топливного бака следует производить при остановленном двигателе, на открытом воздухе или в хорошо проветриваемом помещении.
- Запрещается курить или использовать открытый огонь и источники искр вблизи места заправки и хранения топлива.
- Не переполняйте топливный бак. Уровень топлива не должен превышать максимальную отметку.
- После заправки убедитесь, что крышка топливного бака плотно закрыта.
- Будьте осторожны, чтобы не пролить топливо. При попадании топлива на поверхность генератора вытрите его насухо перед запуском двигателя.
- Избегайте длительного контакта топлива с кожей и не вдыхайте пары бензина.
ДЕРЖИТЕ ДЕТЕЙ ВНЕ ЗОНЫ ДОСТУПА.

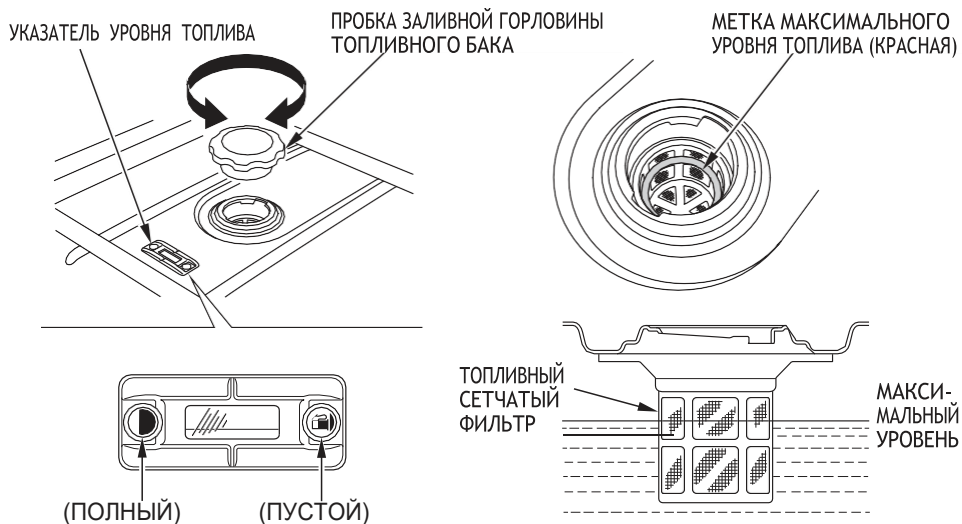

ПРИМЕЧАНИЕ:

Бензин со временем теряет свои свойства под воздействием таких факторов, как высокая температура, солнечный свет и длительное хранение. В неблагоприятных условиях топливо может ухудшить свои характеристики уже в течение 30 дней. Использование некачественного или старого топлива может привести к повреждению двигателя, засорению карбюратора и ухудшению работы генератора. Для предотвращения подобных проблем соблюдайте следующие рекомендации:

- Используйте только бензин, соответствующий установленным требованиям (см. раздел «Проверка уровня топлива»).
- Применяйте свежий и чистый бензин.
- Храните топливо в специально предназначенных для этого герметичных ёмкостях.
- При длительном хранении генератора (более 30 дней) слейте топливо из бака и карбюратора.

Использование спиртосодержащих видов топлива

Допускается использование бензина, содержащего спирт (этанол), при условии соблюдения следующих требований:

- содержание этанола не должно превышать 10%;
- топливо должно соответствовать требованиям по октановому числу (не ниже АИ-92);
- запрещается использование топлива с содержанием метанола.

Использование неподходящего топлива может привести к повреждению элементов топливной системы и двигателя.

ПРИМЕЧАНИЕ:

- Повреждения, вызванные использованием некачественного или неподходящего топлива, не относятся к гарантийным случаям.
- Перед заправкой на незнакомых АЗС рекомендуется уточнить состав топлива и наличие спиртовых добавок.
- Если при работе генератора наблюдаются перебои или нестабильная работа, прекратите использование топлива и замените его на соответствующее требованиям.

3. Проверка воздухоочистителя

Проверьте состояние воздушного фильтра и убедитесь в его чистоте и исправности. Для проверки выполните следующие действия:

1. Отстегните фиксаторы корпуса воздушного фильтра.
2. Снимите крышку воздушного фильтра.
3. Извлеките фильтрующий элемент.
4. Осмотрите фильтр на наличие загрязнений, повреждений или износа.

При необходимости выполните очистку или замену фильтрующего элемента.

ВНИМАНИЕ:

Эксплуатация генератора без установленного воздушного фильтра запрещена. При отсутствии фильтра в двигатель через карбюратор попадают пыль, грязь и другие загрязнения, что приводит к ускоренному износу деталей двигателя и может вызвать его повреждение.

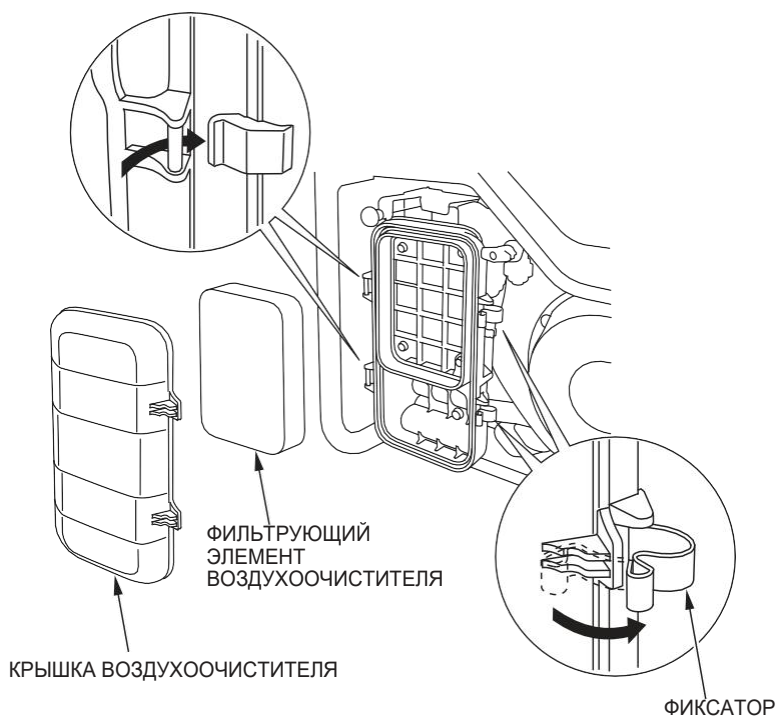

4. Проверка аккумуляторной батареи

Система генератора автоматически подзаряжает аккумулятор во время работы двигателя. Если генератор используется нерегулярно, рекомендуется периодически проверять состояние аккумуляторной батареи и при необходимости производить её подзарядку для обеспечения надежного запуска двигателя.

Проверка состояния аккумулятора

Перед началом работы убедитесь, что:

- аккумулятор надежно закреплен
- клеммы чистые и хорошо затянуты
- отсутствуют следы коррозии
- уровень заряда достаточен для запуска двигателя

При длительном хранении генератора рекомендуется производить подзарядку аккумулятора не реже одного раза в месяц.

ПРЕДУПРЕЖДЕНИЕ

- Аккумуляторная батарея содержит электролит (серную кислоту), который является агрессивным и токсичным веществом
- При попадании электролита на кожу или в глаза возможны химические ожоги
- При работе с аккумулятором используйте средства индивидуальной защиты (перчатки, очки)
- Не допускайте короткого замыкания клемм аккумулятора
- **ХРАНИТЕ АККУМУЛЯТОРНУЮ БАТАРЕЮ ВДАЛИ ОТ ДЕТЕЙ.**

Действия в аварийных ситуациях

Попадание электролита в глаза: Промойте глаза большим количеством чистой воды в течение не менее 15 минут. Немедленно обратитесь к врачу.

Попадание на кожу: Снимите загрязненную одежду и тщательно промойте пораженный участок водой. При необходимости обратитесь к врачу.

Проглатывание: Немедленно выпейте большое количество воды или молока и срочно обратитесь за медицинской помощью.

5. ПУСК ДВИГАТЕЛЯ

ВАЖНО:

Перед запуском двигателя убедитесь в следующем:

- выключатель цепи (автомат/предохранитель розеток) находится в положении **ВЫКЛ**
- к генератору не подключены потребители электроэнергии
- топливный кран открыт
- уровень масла и топлива соответствует норме

Запуск генератора под нагрузкой запрещен — это может привести к повреждению оборудования и затруднить запуск двигателя.



Электрический пуск (при подключённой АКБ)

ВНИМАНИЕ:

При первом запуске, после длительного хранения или после полного расхода топлива необходимо:

- открыть топливный кран
- подождать 10–20 секунд для поступления топлива в карбюратор
- затем запускать двигатель

1. Поверните рычаг топливного крана в положение ОТКРЫТО

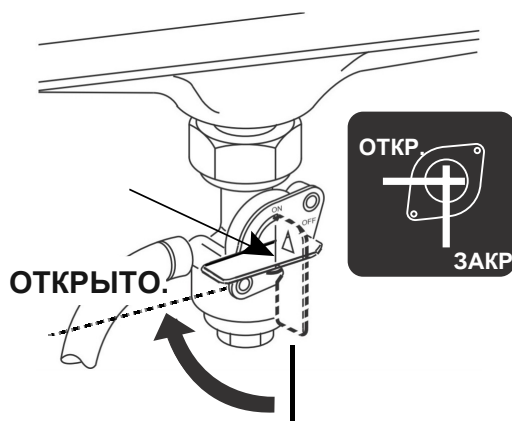

2. Установите воздушную заслонку: при запуске холодного двигателя — положение ЗАКРЫТО; при запуске прогретого двигателя — положение ОТКРЫТО.



3. Для выключателя двигателя ключом зажигания: Поверните ключ зажигания в положение «ПУСК» и удерживайте его до момента запуска двигателя.

Продолжительность удержания не должна превышать 5 секунд. После запуска двигателя отпустите ключ. Он автоматически вернётся в положение «ВКЛ».

3. Для выключателя кнопочного типа: Нажмите на 1 секунду кнопку "Engine Start/Stop". В случае неудачного запуска, система ещё дважды автоматически выполнит попытку запустить двигатель. После 3 неудачного запуска необходимо снова нажать на кнопку "Engine Start/Stop".



ВЫКЛЮЧАТЕЛЬ ДВИГАТЕЛЯ
(с ключом зажигания)

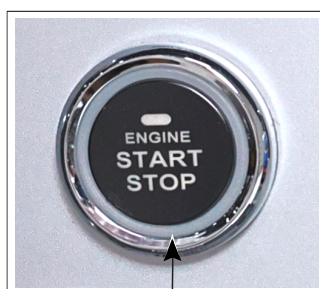

ВЫКЛЮЧАТЕЛЬ ДВИГАТЕЛЯ
(кнопочный тип)

ВНИМАНИЕ:

- Не используйте электрический стартер (с ключом) более 5 секунд за одну попытку.
- Если двигатель не запустился, отпустите ключ зажигания и сделайте паузу не менее 10 секунд перед повторной попыткой запуска.
- Частые или длительные попытки запуска (кнопочный тип выключателя) могут привести к перегреву стартера и разряду аккумуляторной батареи.

ПРИМЕЧАНИЕ:

Если скорость вращения стартера со временем снижается или запуск двигателя затруднён, это может свидетельствовать о недостаточном заряде аккумуляторной батареи. В этом случае необходимо выполнить подзарядку аккумулятора.

Пуск ручным стартером (при отключённой АКБ)

ВНИМАНИЕ:

При первом запуске, после длительного хранения или после полного расхода топлива необходимо открыть топливный кран и подождать 10–20 секунд для поступления топлива в карбюратор.

1. Поверните топливный кран в положение ОТКРЫТО

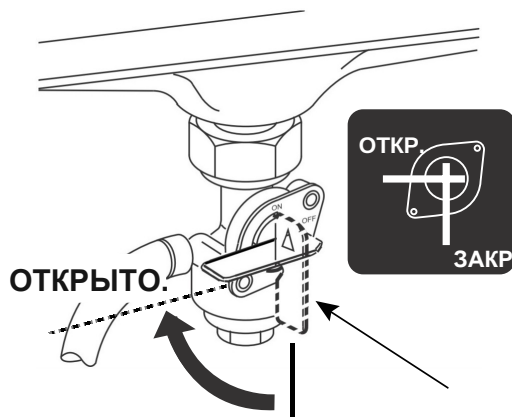

2. Установите воздушную заслонку. Для холодного двигателя переведите заслонку в положение «ЗАКРЫТО». Для прогретого двигателя заслонка должна находиться в положении «ОТКРЫТО».



3. Для выключателя двигателя ключом зажигания: Переведите выключатель (ключ зажигания) в положение «ВКЛ».

3. Для выключателя двигателя кнопочного типа: переходите сразу к выполнению пункта №4



КЛЮЧ ЗАМКА ЗАЖИГАНИЯ

4. Плавно потяните рукоятку стартера до появления сопротивления, после чего резко потяните её в направлении, указанном стрелкой. После запуска двигателя аккуратно верните рукоятку стартера в исходное положение.

ВНИМАНИЕ:

- Трос ручного стартера сматывается с высокой скоростью. Не отпускайте рукоятку резко, удерживайте её рукой до полного возврата в исходное положение.
- Не допускается бросать рукоятку стартера после вытягивания шнура.
- Следите за тем, чтобы пусковой шнур не терся о корпус генератора во избежание его преждевременного износа.

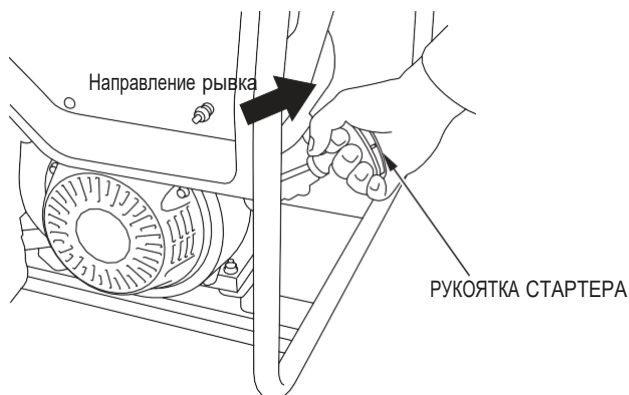

-
5. После прогрева двигателя переведите рычаг управления воздушной заслонкой в положение «ОТКРЫТО». Работа генератора с закрытой заслонкой после прогрева может привести к нестабильной работе двигателя, повышенному расходу топлива и образованию нагара.



6. Подключите потребители электроэнергии к розеткам генератора. Перед подключением убедитесь, что выключатель цепи находится в положении «ВЫКЛ», затем после подключения нагрузки переведите его в положение «ВКЛ». Подключение нагрузки должно производиться постепенно, начиная с приборов с наибольшей мощностью. Не превышайте номинальную мощность генератора. Перегрузка может привести к срабатыванию предохранителя цепи или повреждению оборудования.

6. ЭКСПЛУАТАЦИЯ ЭЛЕКТРОГЕНЕРАТОРНОЙ УСТАНОВКИ

Перед началом эксплуатации убедитесь, что генератор установлен на ровной поверхности, заземлён и подключён в соответствии с требованиями безопасности. Генератор предназначен для питания однофазных потребителей переменного тока напряжением 230 В и частотой 50 Гц. Обязательно выполняйте заземление установки, если подключаемые потребители требуют заземления.

⚠ ПРЕДУПРЕЖДЕНИЕ

- Подключение генератора к стационарной электрической сети здания допускается только через устройство автоматического ввода резерва (АВР) и должно выполняться квалифицированным специалистом.
- Неправильное подключение может привести к подаче напряжения в внешнюю сеть, что представляет опасность для обслуживающего персонала и может вызвать повреждение оборудования.
- Запрещается подключать генератор напрямую в розетку сети без использования соответствующих коммутационных устройств.

Внимание! Перед началом работы генератор необходимо обязательно заземлить. Для заземления используйте клемму, расположенную на панели генератора. Подключение выполняется медным проводником сечением не менее 4 мм². Заземляющее устройство должно соответствовать требованиям действующих норм и правил электробезопасности.

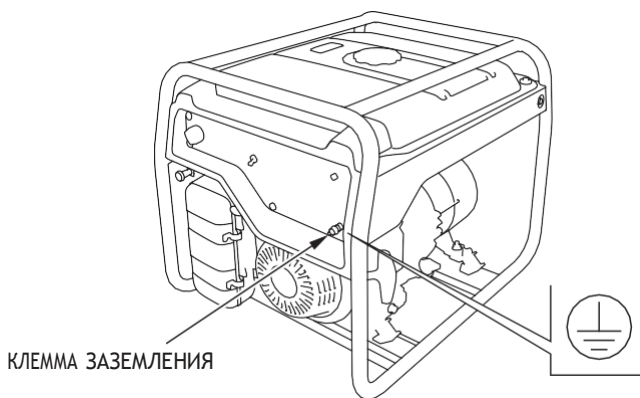

Подключение потребителя тока к генератору

Перед подключением потребителей убедитесь, что генератор работает стабильно, а выключатель цепи находится в положении «ВЫКЛ».

1. Убедитесь, что используется напряжение 230 В (генератор однофазный, переключателя напряжения нет).
2. Подключите потребитель к соответствующей розетке генератора:
 - розетка 230 В / 16 А — для стандартных бытовых приборов
 - розетка 230 В / 32 А — для мощных нагрузок
 - клеммы (терминал М6 / 63А) — для стационарного подключения
3. После подключения переведите выключатель цепи в положение «ВКЛ.»



ВНИМАНИЕ:

При значительной перегрузке генератора срабатывает предохранитель цепи, отключая подачу электроэнергии. При незначительной перегрузке предохранитель может не сработать, однако длительная работа в таком режиме приводит к перегреву и снижению ресурса генератора.

Перед подключением потребителей убедитесь в их исправности. Запрещается использовать повреждённые электроприборы, неисправную проводку или соединительные кабели.

Если во время работы генератора подключённые устройства начинают работать нестабильно, снижается мощность, появляются перебои или двигатель работает с нагрузкой, необходимо немедленно отключить нагрузку.

После отключения определите и устраните причину перегрузки или неисправности перед повторным подключением потребителей.

ВНИМАНИЕ:

- Запрещается превышать допустимую силу тока и мощность, установленные для каждой выходной розетки генератора.
- Подключение генератора к бытовой электрической сети здания допускается только через блок автоматического ввода резерва (АВР) и должно выполняться квалифицированным специалистом. Неправильное подключение может привести к повреждению генератора и бытовых электроприборов.
- Запрещается вносить изменения в конструкцию генератора или использовать его не по назначению. Все работы должны выполняться в соответствии с данным руководством.
- Не допускается установка дополнительных элементов на выхлопную систему.
- При использовании удлинителей применяйте только исправные кабели с резиновой изоляцией, рассчитанные на соответствующую нагрузку.
- Максимальная длина удлинителей не должна превышать: для кабеля сечением 1,5 мм² — до 60 м; для кабеля сечением 2,5 мм² — до 100 метров.
- Увеличение длины кабеля приводит к потере мощности.
- Устанавливайте генератор на безопасном расстоянии от электрических проводов, оборудования и источников повышенного напряжения.

ПРИМЕЧАНИЕ:

- Мощность подключаемых потребителей не должна превышать номинальную мощность генератора. Допускается кратковременная работа на максимальной мощности, но не более 30 минут.

Максимальная мощность:

GE6000JNS / GE6000JNS ATS — 5,8 кВт

GE7000JNS / GE7000JNS ATS — 7,0 кВт

GE9000JNS / GE9000JNS ATS — 8,8 кВт

- При длительной работе рекомендуется не превышать номинальную мощность генератора.

Номинальная мощность:

GE6000JNS / GE6000JNS ATS — 5,0 кВт

GE7000JNS / GE7000JNS ATS — 6,5 кВт

GE9000JNS / GE9000JNS ATS — 8,3 кВт

- Суммарная мощность всех подключённых потребителей должна рассчитываться заранее.
- При подключении электродвигателей следует учитывать пусковые токи, которые могут значительно превышать номинальные значения.

Эксплуатация на значительной высоте над уровнем моря

При эксплуатации генератора на большой высоте над уровнем моря топливовоздушная смесь, поступающая в двигатель, становится переобогащённой. В результате мощность двигателя снижается, а расход топлива увеличивается.

Двигатель может быть адаптирован для работы на большой высоте над уровнем моря путём соответствующей настройки карбюратора. Если предполагается постоянная эксплуатация генератора на высоте более 1300 метров над уровнем моря, рекомендуется обратиться к официальному дилеру ООО «Мотор-Плейс» для изменения настроек карбюратора.

Даже после соответствующей адаптации карбюратора мощность двигателя будет снижаться примерно на 3,5 % на каждые 300 метров увеличения высоты над уровнем моря. При отсутствии регулировки карбюратора снижение мощности будет более значительным.

ВНИМАНИЕ:

Если карбюратор настроен для работы в условиях высокогорья, эксплуатация генератора на меньшей высоте может привести к снижению мощности, перегреву двигателя и ускоренному износу его компонентов вследствие переобогащения топливовоздушной смеси.



7. ОСТАНОВКА ДВИГАТЕЛЯ

Для экстренной остановки двигателя переведите ключ замка зажигания в положение «ВЫКЛ» или нажмите кнопку "Engine Start/Stop".

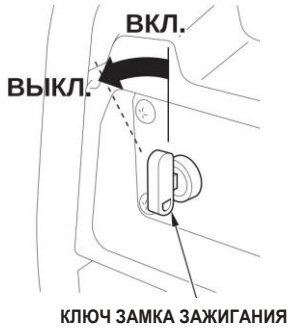

ВЫКЛЮЧЕНИЕ ДВИГАТЕЛЯ В ШТАТНОМ РЕЖИМЕ:

1. Переведите выключатель цепи переменного тока в положение «ВЫКЛ».

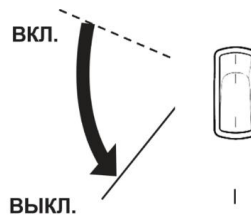

ВЫКЛЮЧАТЕЛЬ ЦЕПИ ПЕРЕМЕННОГО НАПРЯЖЕНИЯ

2. Остановите двигатель, переведя ключ замка зажигания в положение «ВЫКЛ» или нажмите кнопку "Engine Start/Stop".

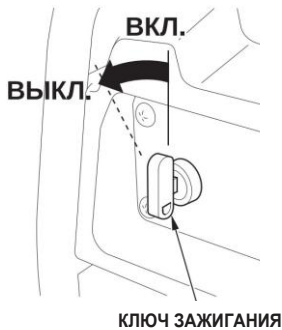

3. Поверните рычаг топливного крана в положение «ЗАКРЫТО».

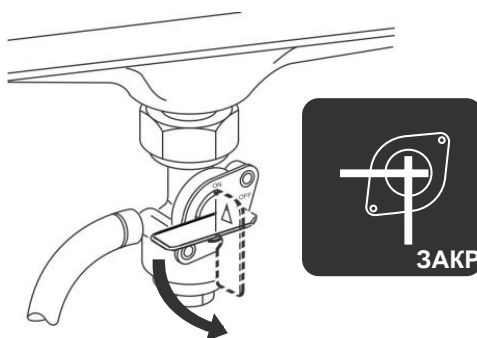

8. ТЕХНИЧЕСКОЕ ОБСЛУЖИВАНИЕ

Периодическое техническое обслуживание и настройка электрогенераторной установки необходимы для поддержания генератора HND в исправном состоянии. Выполняйте технические осмотры и обслуживание с соблюдением интервалов, указанных в таблице ниже.

ПРЕДУПРЕЖДЕНИЕ

Перед выполнением любых работ по обслуживанию или ремонту убедитесь, что двигатель остановлен. Это позволит избежать следующих рисков:

- Отработавшие газы содержат оксид углерода, который является токсичным веществом. Запуск двигателя допускается только в хорошо проветриваемых местах.
- Во время работы двигателя его детали и элементы выпускной системы нагреваются до высокой температуры. Перед началом обслуживания необходимо дать двигателю полностью остыть, чтобы избежать ожогов.
- Контакт с вращающимися частями двигателя может привести к травмам. Не запускайте двигатель, если это не требуется для выполнения конкретной операции обслуживания.

Глушитель и прилегающие элементы остаются горячими некоторое время после остановки двигателя. Перед прикосновением к ним убедитесь, что они остыли.

ВНИМАНИЕ:

Используйте только оригинальные запасные части Honda либо запасные части, равнозначные им по качеству. Применение неоригинальных или некачественных деталей может привести к выходу электрогенераторной установки из строя.

Регламент технического обслуживания

ПЕРИОДИЧНОСТЬ ОПЕРАЦИЙ ТЕХОБСЛУЖИВАНИЯ (3) Выполнять в каждый указанный месяц или по наработке моточасов, в зависимости от того, какое из условий выполняется быстрее. НАИМЕНОВАНИЕ		Еже- дневно перед началом эксплуа- тации	По истечение первого ме- сяца исполь- зования или наработки 20 моточасов	Через каждые 3 месяца или 50 мото- часов	Через каждые 6 месяцев или 100 мото- часов	Через каждый год или 300 мото- часов
Моторное масло	Проверка уровня	○				
	Замена		○		○	
Воздушный фильтр	Проверка	○				
	Очистка			○(1)		
Фильтр-отстойник	Очистка				○	
Свеча зажигания	Проверка и регулировка				○	
	Замена					○
Искрогаситель (опция)	Очистка				○	
Зазоры в клапан- ном механизме	Проверка и регулировка					○(2)
Камера сгорания	Очистка	Через каждые 500 мото-часов (2)				
Топливный бак и топливный фильтр	Очистка					○(2)
Топливопровод	Проверка	Через каждые 2 года (Замена при необходимости) (2)				

- (1) При эксплуатации в условиях сильной запыленности воздуха требуется более частое техническое обслуживание.
- (2) Если вы не располагаете необходимым инструментом и не обладаете соответствующими навыками, то данные операции должны выполняться силами официального дилера, специализирующегося на продаже и обслуживании электрогенераторных установок HND. Описание выполнения операций технического обслуживания приведено в соответствующем руководстве по техническому ремонту.
- (3) Если электрогенераторная установка используется для профессиональных или коммерческих целей, то для точного определения времени технического обслуживания необходимо вести учет отработанных моточасов.

ТЕХНИЧЕСКОЕ ОБСЛУЖИВАНИЕ

1. ЗАМЕНА МОТОРНОГО МАСЛА

Замену моторного масла рекомендуется выполнять на тёплом двигателе — это обеспечивает более полный и быстрый слив.

1. Открутите пробку маслозаливной горловины.
2. Выкрутите сливной болт двигателя и слейте отработанное масло в подготовленную ёмкость.
3. Установите сливной болт на место и надёжно затяните его.
4. Залейте новое моторное масло через маслозаливную горловину до верхнего уровня по щупу.
5. Закрутите пробку маслозаливной горловины.

Заправочная ёмкость системы смазки:

GE6000JNS / GE6000JNS ATS — 1,1 л

GE7000JNS / GE7000JNS ATS — 1,1 л

GE9000JNS / GE9000JNS ATS — 1,2 л

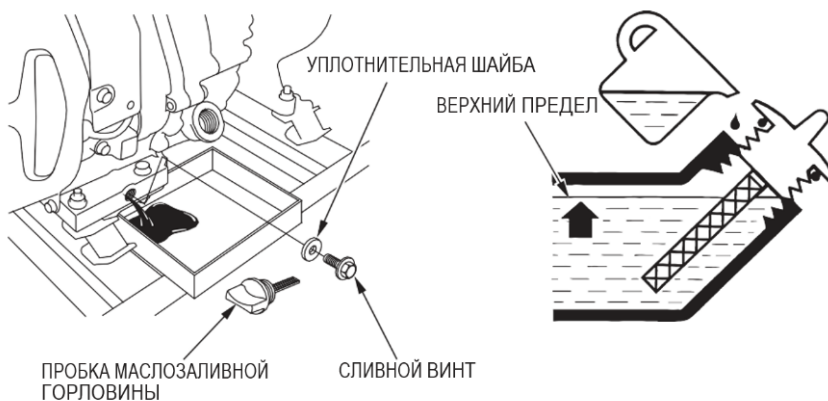

После работы с отработанным моторным маслом вымойте руки с мылом.

ПРИМЕЧАНИЕ:

Отработанное моторное масло подлежит утилизации в соответствии с требованиями по защите окружающей среды. Сливайте масло в герметичную ёмкость и сдавайте в специализированные пункты приёма. Не выливайте масло на землю, в канализацию или бытовые отходы.

2. ОБСЛУЖИВАНИЕ ВОЗДУХООЧИСТИТЕЛЯ

Загрязнённый воздушный фильтр снижает поступление воздуха в карбюратор, что может привести к ухудшению работы двигателя и повышенному износу его деталей. Регулярно проверяйте и обслуживайте фильтр. При эксплуатации в условиях повышенной запылённости обслуживание следует проводить чаще.

⚠ ПРЕДУПРЕЖДЕНИЕ

Не используйте бензин или другие легковоспламеняющиеся растворители для очистки фильтрующего элемента. Это может привести к возгоранию или взрыву.

ВНИМАНИЕ:

Запрещается эксплуатация двигателя без установленного фильтрующего элемента. Это приведёт к попаданию пыли и загрязнений в двигатель и его преждевременному износу.

1. Отстегните два фиксатора, снимите крышку воздухоочистителя, извлеките фильтрующий элемент.

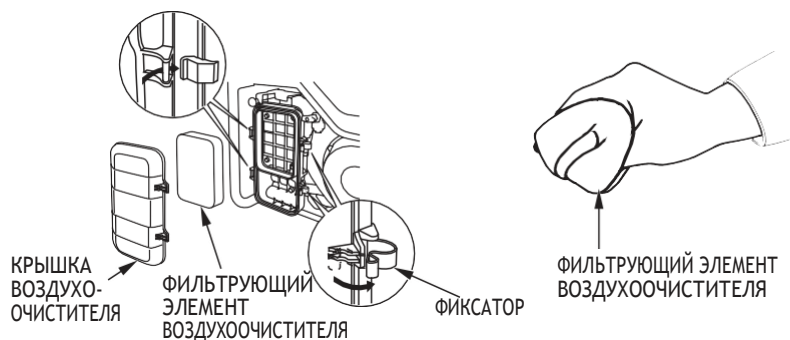

2. Промойте фильтрующий элемент в теплом водном растворе бытового моющего средства, затем тщательно прополощите, либо промойте его в негорючем растворителе. После промывки тщательно просушите фильтрующий элемент.
3. Смочите фильтрующий элемент чистым моторным маслом и отожмите избыток масла. При избытке моторного масла в фильтрующем элементе двигатель при первоначальном запуске будет дымить.
4. Установите на место фильтрующий элемент и крышку воздухоочистителя.

3. ОБСЛУЖИВАНИЕ ОТСТОЙНИКА

⚠ ПРЕДУПРЕЖДЕНИЕ

Бензин является легковоспламеняющимся веществом и при определённых условиях взрывоопасен. Запрещается курить, пользоваться открытым огнём или создавать искры вблизи генератора.

Отстойник предназначен для предотвращения попадания грязи и воды из топлива в карбюратор. При длительной эксплуатации или хранении генератора рекомендуется периодически очищать отстойник.

1. Исполнение с электростартером:

Для остановки двигателя переведите выключатель двигателя в положение ВЫКЛ. и выньте ключ из замка зажигания.

Исполнение без электростартера:

Остановите двигатель, переведя выключатель двигателя в положение ВЫКЛ.

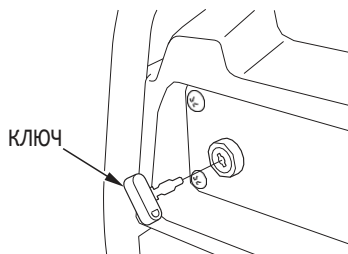

2. Поверните рычаг топливного крана в положение ЗАКР. (закрыто).
3. Снимите отстойник, аккуратно открутив его вместе с уплотнительным кольцом.
4. Очистите отстойник в негорючем растворителе.
5. Установите на место новое уплотнительное кольцо и отстойник.
6. Поверните топливный кран в положение ОТКР. (открыто) и убедитесь в отсутствии утечек топлива.

РЫЧАГ УПРАВЛЕНИЯ ТОПЛИВНЫМ КРАНОМ

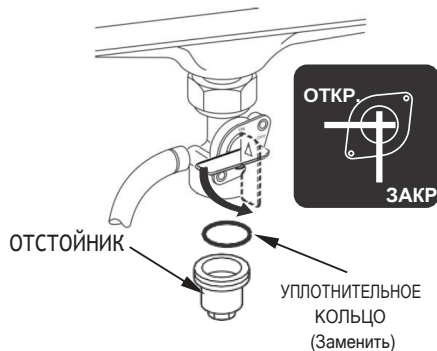

⚠ ПРЕДУПРЕЖДЕНИЕ

Отстойник должен быть надёжно затянут. При обнаружении утечек топлива немедленно устраните их перед запуском двигателя.

4. ОБСЛУЖИВАНИЕ СВЕЧИ ЗАЖИГАНИЯ

Рекомендуемые свечи зажигания: BPR5ES (NGK) или аналогичные по характеристикам

Для обеспечения стабильной работы двигателя свеча зажигания должна быть чистой, без отложений, а зазор между электродами — соответствовать установленному значению.

ВНИМАНИЕ:

Если двигатель был только что остановлен, глушитель может быть очень горячим. Соблюдайте осторожность и не прикасайтесь к нему.

1. Снимите наконечник свечи зажигания.
2. Очистите область вокруг основания свечи зажигания от загрязнений.
3. Для демонтажа свечи зажигания используйте свечной ключ.

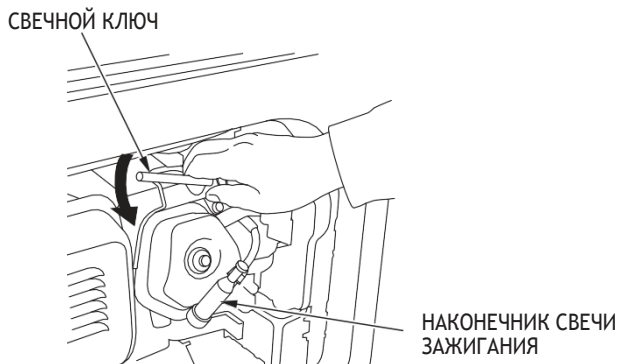

4. Осмотрите свечу зажигания. При наличии трещин, повреждений или сильных загрязнений свечу необходимо заменить.
Если свеча будет использоваться повторно, очистите её при помощи подходящего инструмента.

5. Проверьте зазор между электродами свечи зажигания с помощью щупа. При необходимости отрегулируйте зазор, аккуратно подгибая боковой электрод.
Зазор между электродами свечи зажигания должен составлять: **0,7-0,8 мм**

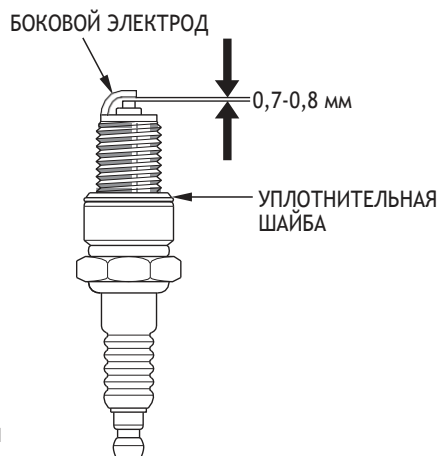

-
6. Убедитесь в исправности уплотнительной шайбы свечи зажигания и заверните свечу вручную, избегая перекоса резьбы.
 7. После установки свечи зажигания в резьбовое гнездо затяните её свечным ключом до плотного прилегания уплотнительной шайбы.

ПРИМЕЧАНИЕ:

При установке новой свечи зажигания необходимо повернуть её примерно на 1/2 оборота после посадки буртика свечи на уплотнительную шайбу для обеспечения герметичности. При повторной установке ранее использовавшейся свечи достаточно повернуть её на 1/8–1/4 оборота после посадки на уплотнительную шайбу.

8. Установите на место наконечник свечи зажигания и убедитесь в его надёжной фиксации.

ВНИМАНИЕ:

- Свеча зажигания должна быть надёжно затянута. Недостаточная затяжка может привести к перегреву и повреждению двигателя.
- Используйте только свечи зажигания с характеристиками, соответствующими рекомендованным для данных генераторов.

5. ОБСЛУЖИВАНИЕ ГЛУШИТЕЛЯ

⚠ ПРЕДУПРЕЖДЕНИЕ

Если перед проведением технического обслуживания генератор работал, глушитель может быть сильно нагрет. Перед началом работ обязательно дайте ему остыть.

ВНИМАНИЕ:

Для обеспечения нормальной работы двигателя необходимо регулярно проверять состояние глушителя и очищать его при наличии загрязнений.

1. Осмотрите глушитель в области выпускного отверстия на наличие загрязнений, нагара или посторонних предметов.
2. При необходимости очистите внешнюю поверхность глушителя и зону выхода выхлопных газов. Убедитесь, что отверстие не перекрыто.
3. Убедитесь в отсутствии повреждений глушителя и надежности его крепления.

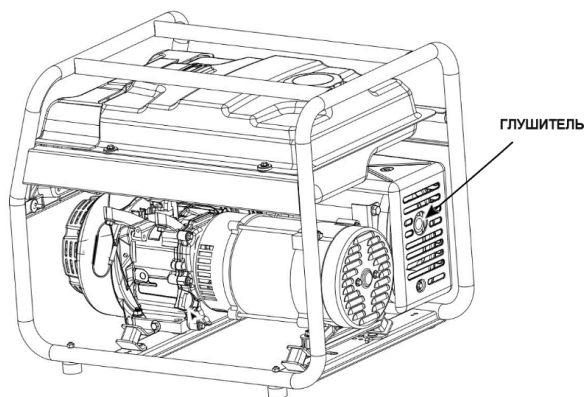

9. ТРАНСПОРТИРОВКА / ХРАНЕНИЕ

Транспортировка

Во избежание утечки топлива при транспортировке или хранении генератор должен находиться в вертикальном положении. Выключатель двигателя должен быть установлен в положение ВЫКЛ. Топливный кран должен находиться в положении ЗАКР.

⚠ ПРЕДУПРЕЖДЕНИЕ

- При транспортировке электрогенераторной установки:
 - Не допускается эксплуатация генератора, установленного в кузове автомобиля. Для работы генератор должен быть установлен вне автомобиля, в хорошо проветриваемом месте.
 - Не размещайте генератор в местах, подверженных воздействию прямых солнечных лучей. При длительном нахождении в закрытом пространстве автомобиля возможен перегрев, что может привести к воспламенению топлива.
 - При транспортировке генератора по неровной дороге избегайте длительной тряски. При необходимости длительной перевозки рекомендуется слить топливо из бака.

ПРИМЕЧАНИЕ:

При транспортировке генератора рекомендуется удерживать его за верхнюю раму (ручки), обеспечивая устойчивое положение (заштрихованная деталь на нижнем рисунке).

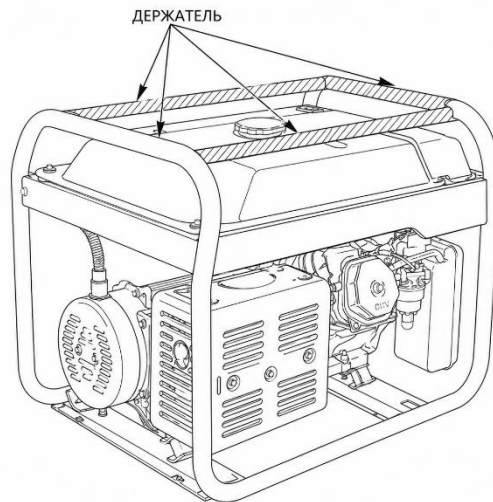

При транспортировке генератора следует избегать падений и механических повреждений. Не размещайте тяжелые предметы на генераторе.

При перевозке генератора в автомобиле закрепите его за раму, как показано на рисунке.

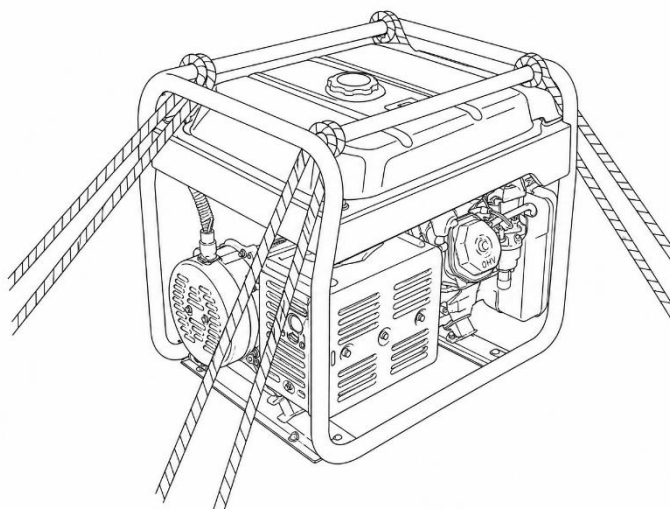

Хранение

1. Расположите под карбюратором подходящую емкость и во избежание пролива бензина используйте воронку.
2. Отверните сливной винт карбюратора и слейте топливо из карбюратора.

⚠ ПРЕДУПРЕЖДЕНИЕ

Бензин является легковоспламеняющимся веществом и при определенных условиях взрывоопасен. Слив бензина следует производить при неработающем двигателе на открытом воздухе или в хорошо проветриваемом помещении. Запрещается курить, пользоваться открытым пламенем или вносить искрящие предметы в рабочую зону.

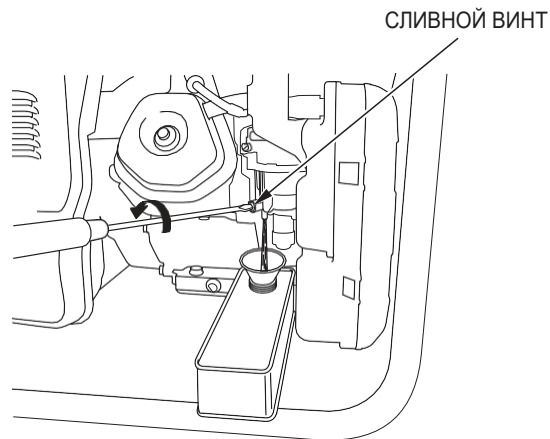

3. После того как весь бензин будет слит в емкость, надежно затяните сливной винт.

-
5. Снимите отстойник (см. стр. 41) и затем переведите рычаг топливного крана в положение ОТКР. (открыто).
 6. Полностью слейте топливо и затем установите отстойник (см. стр. 41).
 7. Замените моторное масло (см. стр. 39).
 8. Выверните свечу зажигания и залейте в цилиндр двигателя примерно одну столовую ложку чистого моторного масла. Медленно несколько раз проверните коленчатый вал двигателя ручным стартером, чтобы масло распределилось по трущимся поверхностям, а затем установите свечу зажигания на место.
 9. Потяните рукоятку стартера до появления сопротивления. При этом поршень займет положение верхней мертвой точки такта сжатия, и впускные и выпускные клапаны будут закрыты. Хранение генератора в таком положении предохраняет двигатель от внутренней коррозии.

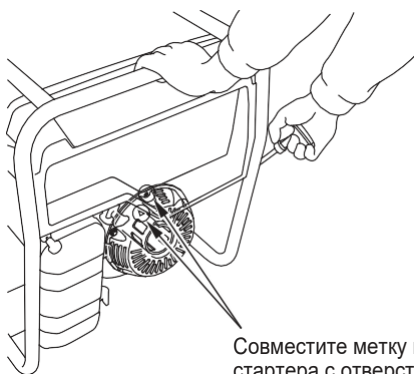

Совместите метку на шкиве стартера с отверстием в верхней части стартера.

10. ВОЗМОЖНЫЕ НЕИСПРАВНОСТИ И СПОСОБЫ ИХ УСТРАНЕНИЯ

Если двигатель не запускается:

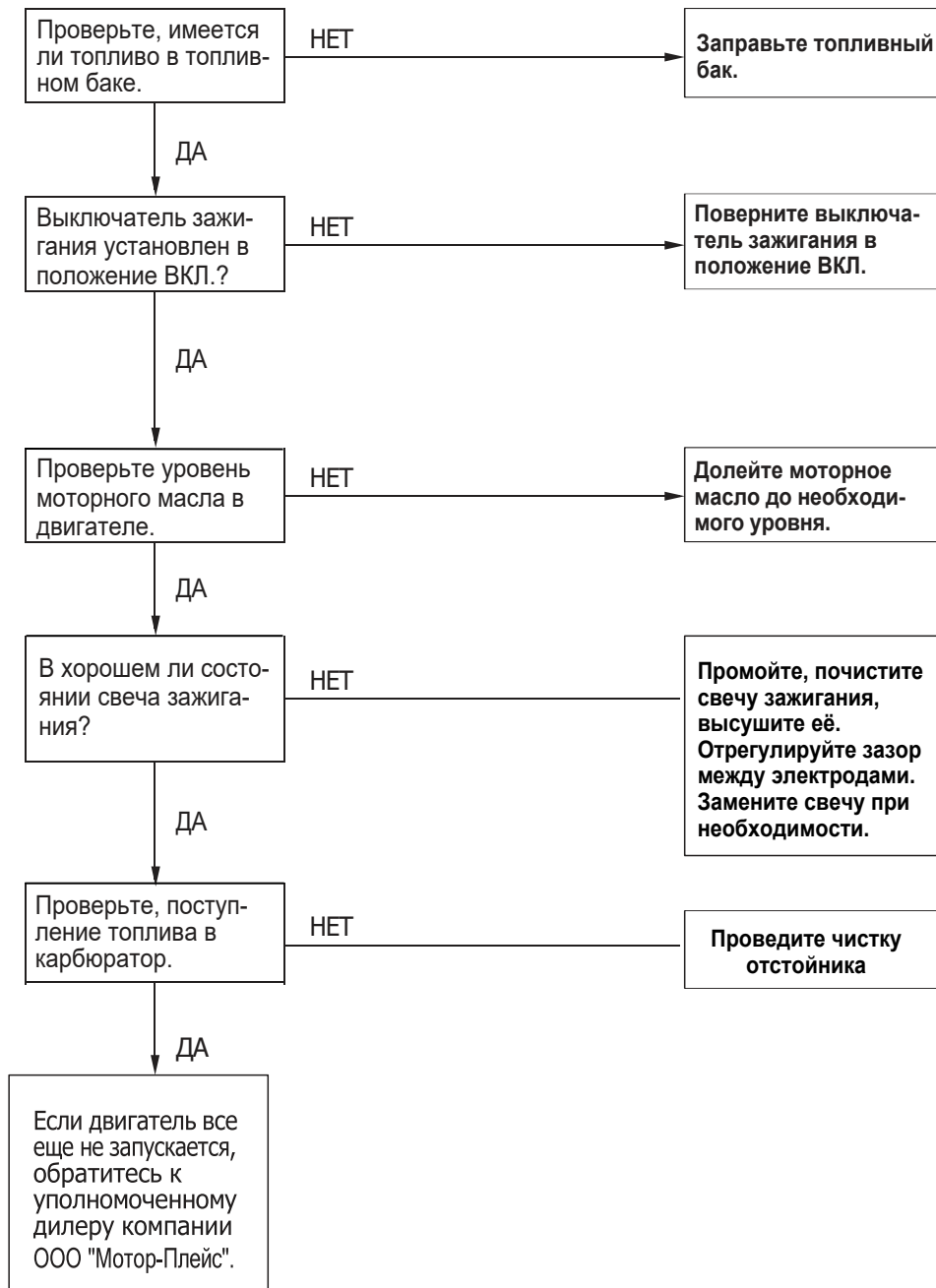

При наличии подключённого аккумулятора

Стартер генераторной установки не запускается

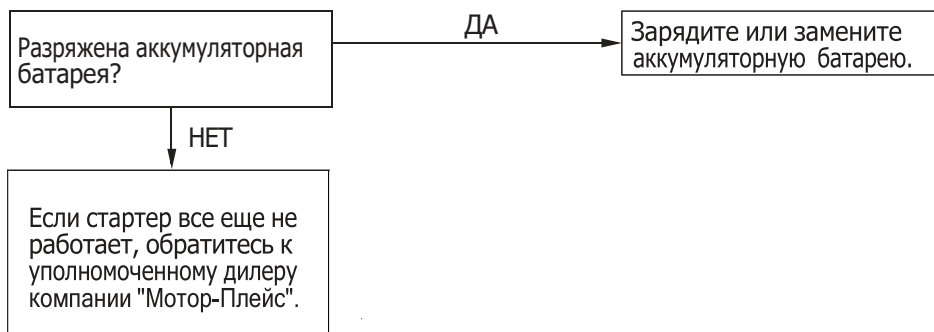

При отсутствии напряжения в розетке переменного тока:

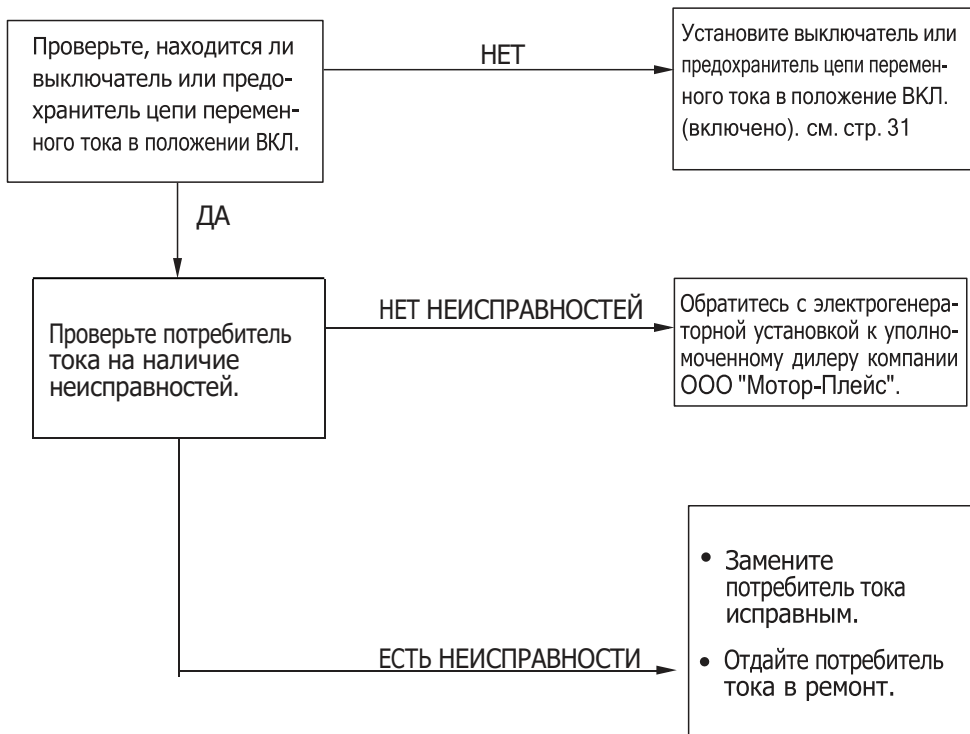

11. ТЕХНИЧЕСКИЕ ХАРАКТЕРИСТИКИ

Размеры и масса

Параметр	GE6000JNS / ATS	GE7000JNS / ATS	GE9000JNS / ATS
Длина, мм	695	695	695
Ширина, мм	515	515	515
Высота, мм	595	595	595
Масса (сухая), кг	77,4	81,5	90

Двигатель

Параметр	GE6000JNS / ATS	GE7000JNS / ATS	GE9000JNS / ATS
Модель двигателя	JH420E (HND 15.0)	JH420E (HND 15.0)	JH500E (HND 17.0)
Тип двигателя	4-тактный, OHV, 1-цилиндровый	4-тактный, OHV, 1-цилиндровый	4-тактный, OHV, 1-цилиндровый
Рабочий объем, см ³	420	420	500
Диаметр × ход поршня, мм	90 × 66	90 × 66	94 × 72
Степень сжатия	8,8:1	8,8:1	8,5:1
Система охлаждения	Принудительное воздушное	Принудительное воздушное	Принудительное воздушное
Объем масла, л	1,1	1,1	1,2
Система защиты по маслу	есть (Oil-Alert)	есть (Oil-Alert)	есть (Oil-Alert)
Емкость топливного бака, л	30	30	30
Тип топлива	Бензин	Бензин	Бензин
Расход топлива, л/ч	2,6	2,7	3,5
Система запуска	Электростартер / ручной	Электростартер / ручной	Электростартер / ручной

Генератор

Параметр	GE6000JNS / ATS	GE7000JNS / ATS	GE9000JNS / ATS
Тип регулирования напряжения	AVR	AVR	AVR
Количество фаз	1	1	1
Номинальное напряжение, В	230	230	230
Частота, Гц	50	50	50
Номинальная мощность, кВт	5,0	6,5	8,3
Максимальная мощность, кВт	5,8	7,0	8,8
Номинальный ток, А	21,7	28,2	36,1
Коэффициент мощности	1,0	1,0	1,0
Розетки переменного тока	230В (16А / 32А)	230В (16А / 32А + клеммы)	

Технические характеристики могут быть изменены заводом-изготовителем без предварительного уведомления.

12. АДРЕСА ДИЛЕРОВ И ДОП. ИНФОРМАЦИЯ

АДРЕСА ОФИЦИАЛЬНЫХ ДИЛЕРОВ HND В РОССИИ

Контактную информацию об официальных дилерах и сервисных центрах в России, обслуживающих технику HND, можно найти на сайте www.HND.su

ДОПОЛНИТЕЛЬНАЯ ИНФОРМАЦИЯ

Наименование изготовителя, местонахождение	CHONGQING JIAYANG INDUSTRIAL CO., LTD No.111 Yongjia Avenue, Biquan Street, Bishan District, Chongqing. KHP
Уполномоченное изготовителем лицо на территории РФ, местонахождение:	ООО "Мотор-Плейс" Российская Федерация, г. Москва, 108809 поселение Марушкинское, деревня Шарапово, ул. Придорожная, строение 1.
Срок службы	2 года при соблюдении условий эксплуатации, указанных в руководстве по эксплуатации
Срок хранения	Без ограничения, при соблюдении условий хранения
Дата изготовления	Указана на изделии
Утилизация	Утилизируйте в соответствии с местным/региональным/ национальным/международным законодательством
Назначение электрогенераторной установки	Электрогенераторные установки GE6000 / 7000 / 9000 JNS, включая серии с блоком АВР, относятся к категории промышленной техники и предназначены для профессионального использования на строительных и промышленных объектах.